

# GRAVIT HEXA CARBON



LRP electronic GmbH  
Hanfriesenstraße 15  
73614 Schorndorf  
Deutschland

## FULL-CARBON COMPETITION HEXACOPTER - KIT

WWW.LRP.CC

### Sehr geehrter Kunde,

Vielen Dank, dass Sie sich für den Kauf einer Gravit Hexa Carbon entschieden haben. Die Gravit Hexa Carbon ist ein Hexacopter-Bausatz, der aus hochwertigstem Voll-Karbon besteht und für den anspruchsvollen Renn-Einsatz konzipiert wurde. Durch den Einsatz bester Materialien besitzt die Gravit Hexa Carbon extrem stabiles, verwindungssteifes Chassis und zugleich ein optimiertes Gewicht. Dies garantiert optimale Flugeigenschaften.

Sie müssen Ihre Gravit nur noch mit der entsprechenden Elektronik ausstatten und schon können Sie abheben. Eine unverbindliche Empfehlung für Motoren, Regler, Propeller, Akku usw. finden Sie auf der Verpackung.

Viel Spaß beim Fliegen!

Sollten Fragen auftauchen können Sie gerne Ihren Fachhändler kontaktieren oder sich an unsere Technik + Service Hotline wenden.

**Technik + Service Hotline für D:** 0900 577 4624 (0900 LRP GMBH) (0,49eur/Minute aus dem deutschen Festnetz, Mobilfunkpreise können abweichen)

**Technik + Service Hotline für A:** 0900 270 313 (0,73eur/Minute aus dem österreichischen Festnetz, Mobilfunkpreise können abweichen)

### Allgemeine Gewährleistungs- und Reparaturbestimmungen

Produkte der LRP electronic GmbH (nachfolgend „LRP“ genannt) werden nach strengsten Qualitätskriterien gefertigt. Wir gewähren die gesetzliche Gewährleistung auf Produktions- und Materialfehler, die zum Zeitpunkt der Auslieferung des Produkts vorhanden waren. Für gebrauchstypische Verschleißerscheinungen wird nicht gehaftet. Diese Gewährleistung gilt nicht für Mängel, die auf eine unsachgemäße Benutzung, mangelnde Wartung, Fremdeingriff oder mechanische Beschädigung zurückzuführen sind. Dies gilt insbesondere bei bereits benutzten Akkus oder Akkus, die deutliche Gebrauchsspuren aufweisen. Schäden oder Leistungseinbußen aufgrund von Fehlbearbeitung und/oder Überlastung sind kein Produktfehler. Abnutzungserscheinungen (Kapazitätsverlust) bei intensivem Einsatz sind ebenfalls kein Produktfehler. Desweiteren beinhaltet dies folgende Punkte:

- Unfall- und/oder Absturzschäden
- Ausfall oder übermäßige Abnutzung einzelner Teile als Folge eines Unfallschadens
- Wasserschäden oder Probleme aufgrund von eingedrunenem Wasser/Feuchtigkeit
- Lackierte Kabinenhauben, sobald diese benutzt worden sind

LRP tauscht keine kompletten Produkte, wenn diese bereits benutzt wurden. Senden Sie nicht das komplette Produkt ein, sondern nur die Teile, für die Sie einen Gewährleistungsanspruch geltend machen wollen. Wird das komplette Produkt eingeschickt behält sich LRP vor, die Arbeitszeit zur Demontage und Montage dem Kunden in Rechnung zu stellen.

Bevor Sie dieses Produkt zur Reparatur einsenden, prüfen Sie bitte zunächst alle anderen Komponenten in ihrem Modell und schauen Sie ggf. in der Fehlerfibel des Produktes (sofern vorhanden) nach, um andere Störquellen und Bedienfehler auszuschließen. Sollte das Produkt bei der Überprüfung durch unsere Serviceabteilung keine Fehlfunktion aufweisen, müssen wir Ihnen hierfür die angefallenen Bearbeitungskosten laut Preisliste berechnen.

Mit der Einsendung des Produktes muss der Kunde mitteilen, ob das Produkt in jedem Fall repariert werden soll. Sollte kein Gewährleistungs- oder Garantieanspruch bestehen, erfolgt die Produktüberprüfung und ggf. Reparatur in jedem Falle kostenpflichtig gemäß unserer Preisliste. Ein Gewährleistungs- oder Garantieanspruch kann nur anerkannt werden, sofern eine Kopie des Kaufbelegs beigelegt ist. Auf Ihre ausdrückliche Anforderung erstellen wir einen kostenpflichtigen Kostenvoranschlag. Wenn Sie nach Zusendung des Kostenvoranschlags den Auftrag zur Reparatur erteilen, entfallen die Kostenvoranschlagskosten. An unseren Kostenvoranschlag sind wir zwei Wochen ab Ausstellungsdatum gebunden. Für eine schnelle Abwicklung Ihres Servicefalls legen Sie bitte eine ausführliche Fehlerbeschreibung und ihre Adressdaten der Einsendung bei.

Falls ein zurückgesandtes, defektes Produkt von LRP nicht mehr produziert wird, und wir dieses nicht reparieren können, so erhalten Sie statt dessen ein mindestens gleichwertiges Produkt aus einer der Nachfolgeserien.

Die von LRP angegebenen Werte über Gewicht, Größe oder Sonstiges sind als Richtwert zu verstehen. LRP übernimmt keine formelle Verpflichtung für derartige spezifische Angaben, da sich durch technische Veränderungen, die im Interesse des Produkts vorgenommen werden, andere Werte ergeben können.

LRP-Werks-Service:

- siehe [www.LRP.cc](http://www.LRP.cc)

### Dear customer,

Thank you very much for choosing this Gravit Hexa Carbon. The Gravit Hexa Carbon is a hexacopter-kit made of highest quality full-carbon parts and was designed for challenging competition racing. By using only finest quality materials, the Gravit Hexa Carbon features an extremely stable, torsion-free racing-frame and optimized weight at the same time. This ensures optimal flight performance.

You only have to equip your Gravit with the appropriate electronics and you are ready for take-off. A recommendation for motors, ESCs, Props, batteries and so on can be found on the packaging.

Enjoy your flying!

### Repair procedures / Limited warranty

All products from LRP electronic GmbH (hereinafter called "LRP") are manufactured according to the highest quality standards. LRP guarantees this product to be free from defects in materials or workmanship for 90 days (non-european countries only) from the original date of purchase verified by sales receipt. This limited warranty doesn't cover defects, which are a result of misuse, improper maintenance, outside interference or mechanical damage. This especially applies on already used batteries or batteries, which show signs of heavy usage. Damages or output losses due to improper handling and/or overload are not a product fault. Signs of wear (loss of capacity) after intensive usage are also no product fault. Furthermore this includes the following points:

- Crash damage
- Component failure or premature wear as a result of crash damage
- Water damage or problems resulting from water/moisture intake
- Painted canopies, after they have been used

LRP does not do a warranty change of the whole product, once the product has been used. Do not send in the whole product. Only send in the defective parts, on which you want to claim warranty. If the whole product is sent in, LRP will charge a service fee for the Disassembly and Assembly of the product at our discretion.

To eliminate all other possibilities or improper handling, first check all other components in your model and the trouble shooting guide, if available, before you send in this product for repair. If products are sent in for repair, which do operate perfectly, we have to charge a service fee according to our pricelist.

With sending in this product, the customer has to advise LRP if the product should be repaired in either case. If there is neither a warranty nor guarantee claim, the inspection of the product and the repairs, if necessary, in either case will be charged with a fee at the customers expense according to our price list. A proof of purchase including date of purchase needs to be included. Otherwise, no warranty can be granted. For quick repair- and return service, add your address and detailed description of the malfunction.

If LRP no longer manufactures a returned defective product and we are unable to service it, we shall provide you with a product that has at least the same value from one of the successor series.

The specifications like weight, size and others should be seen as guide values. Due to ongoing technical improvements, which are done in the interest of the product, LRP does not take any responsibility for the accuracy of these specs.

LRP-Distributor-Service:

- check [www.LRP.cc](http://www.LRP.cc)

### Cher client,

Merci beaucoup d'avoir choisi ce Gravit Hexa Carbon. Le Gravit Hexa Carbon est un hexacoptère fabriqué entièrement en carbone de première qualité et conçu pour la compétition. En utilisant uniquement des matériaux de haute qualité, le Gravit Hexa présente un cadre de compétition extrêmement stable et indéformable ainsi qu'un poids optimisé. Cela procure des performances de vol optimales.

Il vous suffit d'équiper votre Gravit avec l'électronique appropriée et vous serez prêt à décoller. Des recommandations pour les moteurs, les variateurs, hélices et batteries à utiliser sont inscrites sur la boîte.

### Réparation / Garantie limitée

Les produits de la société LRP electronic GmbH (abrégié „LRP“ plus bas) sont fabriqués selon des critères de qualité stricts. Nous accordons la garantie légale concernant les vices de fabrication et de matériaux existants au moment de la livraison du produit. La garantie ne couvre pas l'usure normale. Cette garantie ne s'applique pas aux défauts dus à un usage non conforme, un entretien incorrect, une intervention externe ou un endommagement mécanique. Ceci est entre autre le cas si :

- dommages par accident
- panne ou usure excessive de composants consécutivement aux dommages par accident
- dégâts d'eau ou problème causés par l'infiltration d'eau/humidité
- carrosseries peintes dès qu'elles ont été utilisées"

LRP ne remplace pas complètement des avions déjà utilisées. Veuillez ne pas envoyer le produit complet, mais seulement les pièces que vous désirez réclamer. Si le produit complet est envoyé, LRP se réserve le droit de facturer au client les heures de travail pour le démontage et montage.



# GRAVIT HEXA CARBON



LRP electronic GmbH  
Hanfriesenstraße 15  
73614 Schorndorf  
Deutschland

## FULL-CARBON COMPETITION HEXACOPTER - KIT

WWW.LRP.CC

Avant d'envoyer ce produit en réparation, veuillez d'abord contrôler tous les autres composants de votre modèle et consulter le guide de dépannage de votre produit (si disponible), afin d'exclure les autres sources de dérangement et erreurs de commande. Si le produit est exempt de défaut lors de l'inspection par notre S.A.V., nous devons vous facturer les frais de travail occasionnés selon notre liste de prix. Lors de l'envoi du produit, le client doit communiquer si le produit doit être réparé dans tous les cas. Si le produit n'est plus couvert par la garantie, l'inspection et éventuellement la réparation seront facturées conformément à notre liste de prix. Les droits de garantie peuvent uniquement être reconnus si une copie du bon d'achat est jointe au produit envoyé. Sur votre demande explicite, nous pouvons vous établir un devis payant. Les frais de devis seront déduits si vous nous donnez l'ordre de réparation après l'envoi du devis. Notre devis nous engage pendant deux semaines à partir de sa date de rédaction. Afin de faciliter l'exécution de votre réparation, veuillez joindre une description détaillée de la panne ainsi que vos coordonnées.

Si un produit défectueux renvoyé n'est plus fabriqué par LRP et qu'il n'est plus possible de le réparer, vous recevrez un produit de caractéristiques au moins identiques d'une des séries suivantes.

Les données telles que poids, taille ou autres sont indiquées par LRP à titre indicatif. LRP se dégage de tout engagement formel concernant ce type de données spécifiques, car celles-ci peuvent être modifiées dans le cadre d'améliorations techniques du produit.

LRP-SERVICE-DISTRIBUTEURS

• voir [www.LRP.cc](http://www.LRP.cc)

### Estimado cliente,

Gracias por adquirir este Gravit Hexa Carbon. El Gravit Hexa es un hexacóptero en kit hecho de piezas de carbono de la más alta calidad y diseñado para la más alta competición. Al utilizar los mejores materiales, el Gravit Hexa Carbon es extremadamente estable, con un chasis de competición libre de torsión y un peso optimizado. Estas cualidades le van a proporcionar óptimas prestaciones de vuelo.

Tan solo tendrá que equipar su Gravit con la electrónica apropiada y ya tendrá su hexacóptero listo para despegar. Recomendaciones respecto a motores, variadores, hélices, baterías y demás, podrá encontrarlas en el embalaje.

Disfrute de su vuelo!

### Reparaciones / Garantía

Todos los productos de LRP electronic GmbH (a continuación denominado „LRP“) son fabricados bajo los más estrictos criterios de calidad. Nuestra garantía contempla los defectos de material o de fabricación que presente el producto a la fecha de entrega. No asumimos ningún tipo de responsabilidad por los típicos signos de desgaste por uso. Esta garantía no contempla los daños ocasionados por un uso indebido, mantenimiento insuficiente, manipulación por terceros o daños mecánicos. Esto se produce, entre otras causas, por:

- daños accidentales
- fallo o uso extremo de piezas individuales como consecuencia de un daño accidental
- daños provocados por la penetración de agua/humedad
- carrocerías lacadas después de haber sido utilizadas

LRP no cambia aviones completos si ya han sido utilizados. No envíe el producto completo, sino sólo las piezas para las que disponga del derecho de garantía. En caso de enviar el producto completo LRP se reserva el derecho de poner a cuenta del cliente los gastos surgidos por el montaje y desmontaje del aparato.

Antes de enviar este producto para su reparación compruebe por favor primeramente todos los demás componentes de su modelo y lea atentamente el librito de soluciones de averías del producto (si es disponible) con el fin de poder descartar otras fuentes de fallo o errores de manejo. En caso de que el producto no presentara ningún tipo de fallo tras la comprobación por nuestro departamento de servicio y reparación le pondremos en cuenta los costes de trabajo según la lista de precios. Con el envío del producto, el cliente debe comunicar a LRP si el producto debe ser reparado en cualquier caso. En caso de no existir derecho de garantía el producto sería comprobado y, en caso necesario, reparado con cargo de los costes según nuestra lista de precios. El derecho de garantía sólo se reconocerá si se adjunta una fotocopia del ticket de compra o factura. Por orden explícita del cliente elaboraremos un presupuesto a cargo del cliente. Si tras haberle enviado el presupuesto, el cliente nos adjudica el encargo de reparación se suprimirían los costes del presupuesto. Nuestro presupuesto tiene una validez de dos semanas a partir de la fecha de elaboración. Con el fin de poder despachar su pedido lo antes posible adjunte por favor con su envío una descripción detallada del fallo del aparato, así como su dirección y número de teléfono.

En caso de que el producto defectuoso enviado ya no sea fabricado por LRP y no podamos repararlo pondremos a su disposición otro producto de la serie posterior con características equivalentes a su producto.

Los datos indicados por LRP en cuanto al peso, tamaño etc.. deben ser entendidos como valores aproximativos. LRP no garantiza formalmente estos datos específicos, ya que debido a modificaciones técnicas en interés del producto, es posible que varíen.

SERVICIO POSTVENTA IDSTRIBUIDOR LRP

• véase [www.LRP.cc](http://www.LRP.cc)

### Gentile Cliente,

Grazie per aver scelto il Gravit Hexa Carbon. Il Gravit Hexa Carbon è un esacottero in kit, interamente realizzato in carbonio della migliore qualità, specificatamente studiato per la competizione. Utilizzando soltanto materiali di altissima qualità, il Gravit Hexa Carbon ha un telaio racing estremamente stabile e dalla torsione nulla, ed allo stesso tempo ha anche un peso ottimizzato. Tutti questi fattori, assicurano una performance di volo ottimale.

Devi soltanto equipaggiare il tuo Gravit con l'elettronica appropriata e sei pronto a volare. Le nostre raccomandazioni riguardo motori, ESC, eliche e batterie, si trovano dentro la confezione.

Goditi il volo!

### Procedure di Riparazione / Limitazioni della Garanzia

Tutti i prodotti di LRP electronic GmbH (qui di seguito denominata "LRP") sono fabbricati secondo i più alti standard qualitativi. LRP garantisce questo prodotto come privo di difetti per quanto riguarda materiali e lavorazioni per 90 giorni (solo per paesi non europei) a partire dalla data di acquisto verificabile dallo scontrino. Questa garanzia non copre difetti o danni causati da utilizzo inappropriato, manutenzione o interventi inappropriati, interferenze esterne o danni meccanici. Questo si applica specialmente per batterie già usate, o batterie che mostrano segni di intenso utilizzo. Danni dovuti da utilizzo improprio o sovraccarico non sono da considerarsi un difetto del prodotto. Segni evidenti di utilizzo (perdita di capacità) dopo un uso intensivo non sono da considerarsi un difetto del prodotto.

Sono inoltre da considerarsi escluse le seguenti cause:

- Danni causati da impatto o scontro
- Rottura di un componente o consumo prematuro dovuto a un impatto o uno scontro
- Danni causati dall'acqua o problemi dovuti da infiltrazioni d'acqua
- Calotte verniciate dopo essere state usate

LRP non applica la garanzia sostituendo l'intero prodotto una volta che il prodotto è stato utilizzato. Quindi non spedire l'intero prodotto. Spedisci solo le parti difettose per cui si richiede la garanzia. Se spedisce l'intero prodotto, LRP vi addebiterà un costo extra per il servizio di smontaggio/rimontaggio del prodotto, a nostra discrezione. Per eliminare ogni altra possibilità o utilizzo inappropriato, per prima cosa controlla tutti gli altri componenti del tuo modello e consulta la guida alla risoluzione dei problemi, prima di spedire il modello in assistenza per la riparazione. Se i prodotti spediti per la riparazione, dovessero funzionare correttamente, dovremo addebitarvi una commissione per il servizio come da nostro listino.

Spedendoci questo prodotto, il cliente è tenuto ad avvisare LRP se il prodotto deve essere riparato in qualunque caso. Se il prodotto non fosse coperto da garanzia, o la garanzia non fosse applicabile, per l'ispezione del prodotto e per l'eventuale riparazione, vi verranno addebitati, per entrambi i casi, dei costi extra secondo il nostro listino.

Una prova di acquisto, riportante anche la data di acquisto deve essere fornita. Altrimenti, la garanzia non potrà essere applicata. Per accelerare i tempi di riparazione e restituzione, forniscici il tuo indirizzo ed una dettagliata spiegazione del malfunzionamento.

Nel caso in cui LRP non producesse più il prodotto per cui si richiede assistenza, e non fossimo in grado di ripararlo, provvederemo a fornirti un prodotto della serie successiva, che abbia almeno lo stesso valore del prodotto per cui si è richiesto assistenza.

I dati tecnici quali peso, dimensioni ed altro, sono da considerarsi valori indicativi. Dati i continui sviluppi e miglioramenti tecnici, fatti nell'interesse del prodotto stesso, LRP non si assume nessuna responsabilità per l'accuratezza dei dati stessi.

DISTRIBUTORI E ASSISTENZA LRP:

• consulta [www.LRP.cc](http://www.LRP.cc)

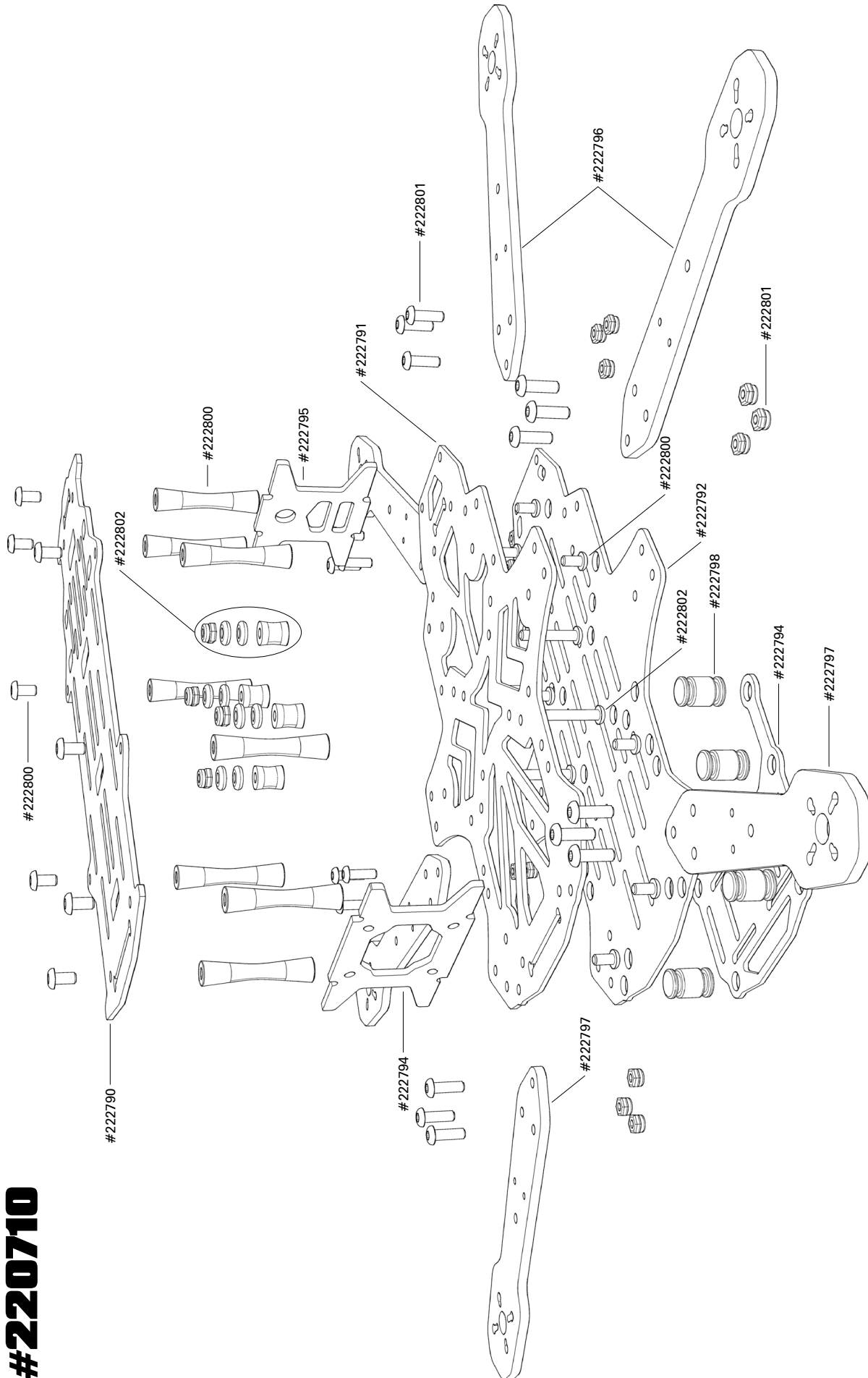

**GRAVIT HEXA CARBON****FULL-CARBON COMPETITION HEXACOPTER - KIT** [WWW.LRP.CC](http://WWW.LRP.CC)**#220710**

# GRAVIT HEXA CARBON



LRP electronic GmbH  
Hanfriesenstraße 15  
73614 Schorndorf  
Deutschland

## FULL-CARBON COMPETITION HEXACOPTER - KIT

WWW.LRP.CC

Lieferungsgang/Ersatzteile / Included in this package/Spare parts / Inclus dans ce paquet/Pièces détachées / Incluido en esta caja/Repuestos / Incluso nella confezione/Ricambi

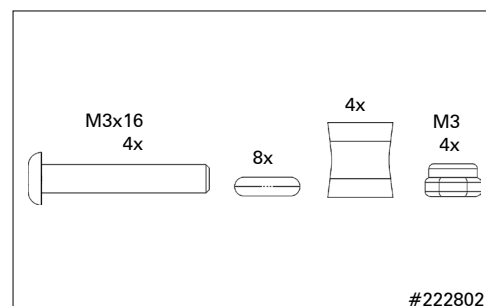
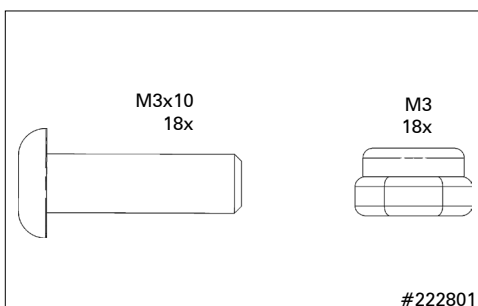
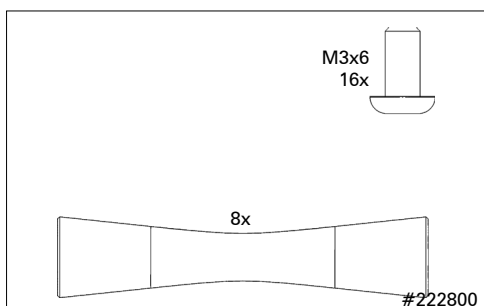
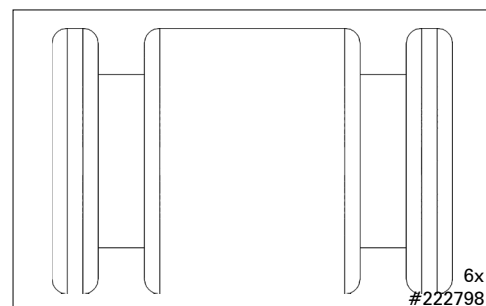
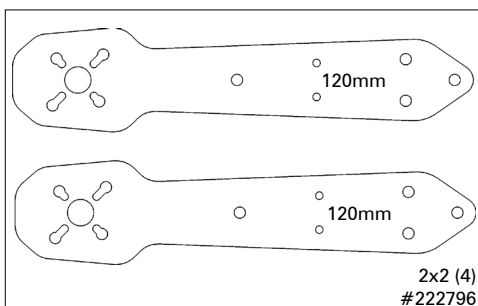
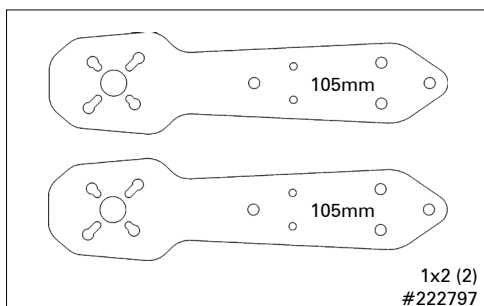
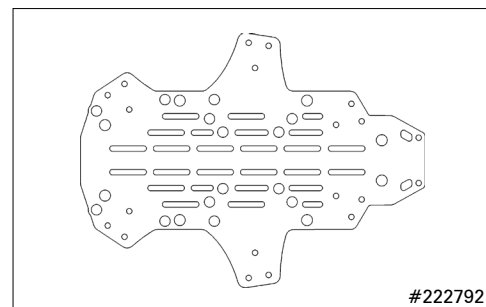
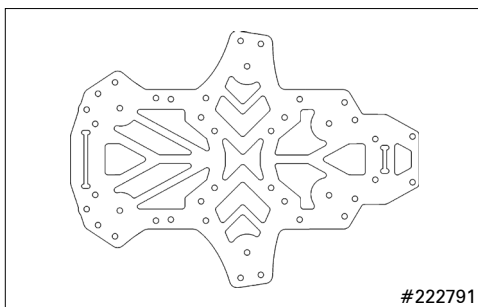
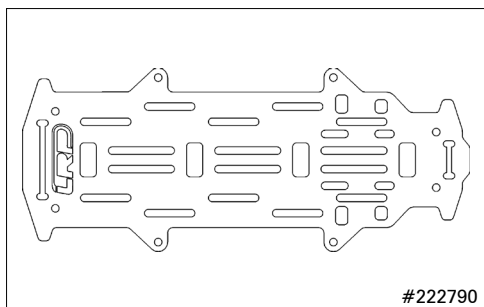
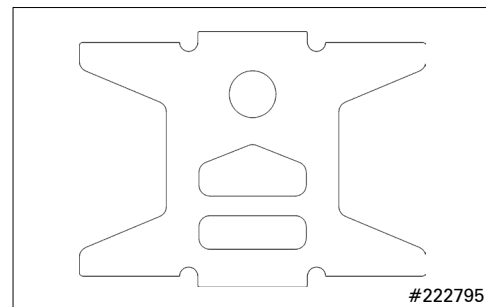
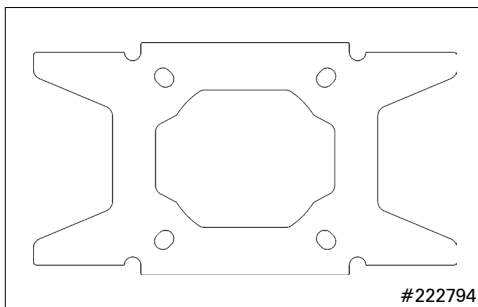
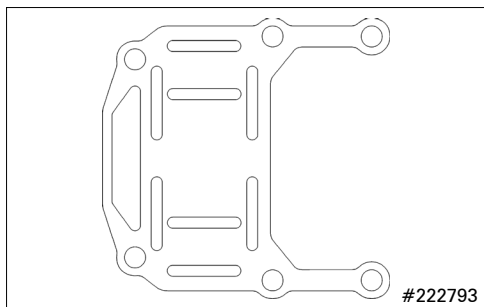

Tuningteile / Option parts / Pièces option / Partes opcionales / Optionals

Landegestell / Landing gear / Train d'atterrissage / Tren de aterrizaje / Carrello di atterraggio

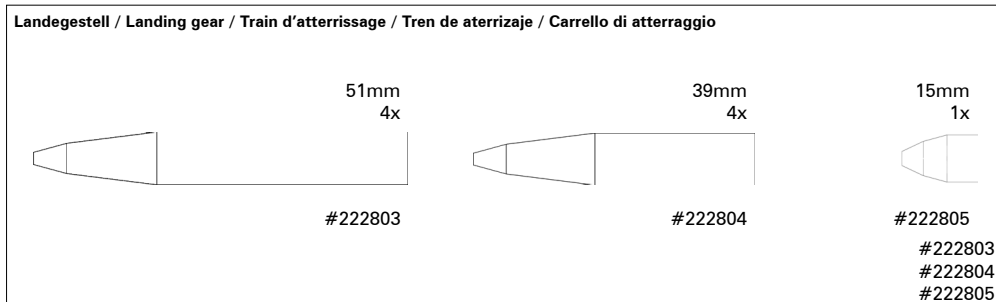

Optional middle-deck

